

Vissermanaak bij Blom

WERFNIEUWS

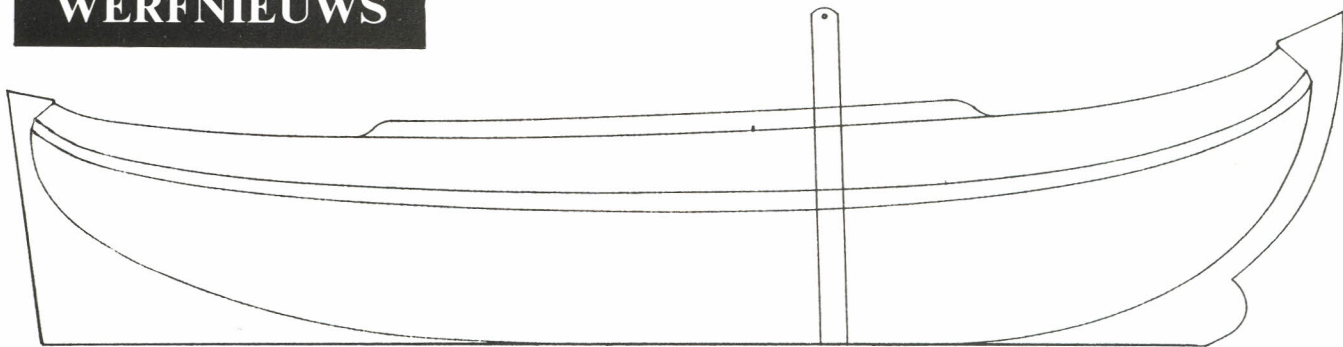

Bij Skipshelling I. Blom in Hindeloopen is onlangs het casco van de Lemsteraak WB 18 te water gelaten. Zoals bekend gingen in de loop der jaren tientallen Blom-aken aan deze vooraf. Ditmaal echter gaat het om een aak uitgevoerd als visserman, een type dat zich in een toenemende belangstelling verheugt.

Voor het lijnenplan van de aak heeft de oorspronkelijke LE 6, de latere ST 1, een ontwerp van Hendrik de Boer, model gestaan. De oprichter van de werf heeft, samen met zijn broer, in de jaren '30 en '40 de traditionele zeilende visserij nog beoefend. Hun ervaring, doorgegeven aan de nieuwe generatie, is de basis voor een karaktervol schip, gebouwd met oog voor detail.

Voor de motorisering is gekozen voor een in watersportkringen relatief onbekende, maar in de beroepsvaart ingeburgerde Valmet dieselmotor. Deze werkmotor heeft een grote trekkracht bij een laag toerental. De vervaardiging van rondhouten, roer en zwaarden is in de vakkundige handen van

scheepswerf J. Prins in Workum.

Om het onderhoud zoveel mogelijk te beperken is het casco zowel van binnen als van buiten gestraald en van een epoxy-coating voorzien. Pas daarna is de technische installatie definitief aangebracht. De eigenaar zorgt zelf voor de verdere afwerking van het schip.

Voor nadere informatie:
Skipshelling I. Blom en Zn.
Nieuwe Weide 21
8713 JD Hindeloopen
tel.: 05142-12370,
fax 12378.

